



## Предговор

Добре дошли в растящото семейство на притежателите на NISSAN, като е използвана последната технология и е спазен стриктен контрол на качеството.

Настоящото ръководство е изготвено с цел да Ви помогне да разберете наследителите на неговия продължителен пробег и да почувствате удоволствието от качителите в автомобила.

В отделна брошура "Информация за гаранциите и техническото обслужване на автомобил."

Помнете, че Вашият представител на NISSAN или квалифициран механик ще Ви предостави всякаква услуга или имате въпроси, касаещи Вашия автомобил, те ще Ви помогнат във възможности.

### ВАЖНА ИНФОРМАЦИЯ ОТНОСНО БЕЗОПАСНОСТТА

Съвети за безопасно шофиране

Винаги следвайте следните важни правила при шофиране, за да осигурите на Вас и Вашите пътници безопасно и безпроблемно пътуване!

- **НИКОГА** не карайте след употреба на алкохол или наркотици.
- **ВИНАГИ** спазвайте ограниченията на скоростта, според указаните пътни знаци и никога не шофирайте с несъобразена за пътните условия скорост.
- **ВИНАГИ** използвайте предпазните колани и системата за обезопасяване на децата.
- **ВИНАГИ** предоставяйте на Вашите пътници информация относно правилното използване на техническите характеристики за сигурност на автомобила.
- **ВИНАГИ** преглеждайте ръководството на потребителя, което ще Ви предостави важна информация за безопасността.

### КОГАТО ЧЕТЕТЕ ТОВА РЪКОВОДСТВО

Това ръководство съдържа информация относно всички съществуващи опции за настоящия модел. Поради това, Вие може да

## Предговор

Добре дошли в растящото семейство на притежателите на NISSAN. Този автомобил Ви се предоставя с нашето доверие. Той е произведен, като е използвана последната технология и е спазен стриктен качествен контрол.

Настоящото ръководство е изготвено с цел да Ви помогне да разберете работата и поддръжката на Вашия автомобил, за да може да се насладите на неговия продължителен пробег и да почувствате удоволствието от това. Моля, прочете ръководството внимателно, преди да се качите в автомобила.

В отделна брошура "Информация за гаранциите и техническото обслужване" са дадени подробности относно гаранциите, покриващи Вашия автомобил.

Помнете, че Вашият представител на NISSAN или квалифицираните сервиси най-добре познават този автомобил. Ако се нуждаете от някаква услуга или имате въпроси, касаещи Вашия автомобил, те ще бъдат радостни да Ви помогнат, използвайки неограничените си възможности.

### ВАЖНА ИНФОРМАЦИЯ ОТНОСНО БЕЗОПАСНОСТТА

Съвети за безопасно шофиране

Винаги следвайте следните важни правила при шофиране, за да осигурите на Вас и Вашите пътници безопасно и безпроблемно пътуване!

- **НИКОГА** не карайте след употреба на алкохол или наркотици.
- **ВИНАГИ** спазвайте ограниченията на скоростта, според указните пътни знаци и никога не шофирайте с несъобразена за пътните условия скорост.
- **ВИНАГИ** използвайте предпазните колани и системата за обезопасяване на децата.
- **ВИНАГИ** предоставяйте на Вашите пътници информация относно правилното използване на техническите характеристики за сигурност на автомобила.
- **ВИНАГИ** преглеждайте ръководството на потребителя, което ще Ви предостави важна информация за безопасността.

**КОГАТО ЧЕТЕТЕ ТОВА РЪКОВОДСТВО**

Това ръководство съдържа информация относно всички съществуващи опции за настоящия модел. Поради това, Вие може да

намерите определена информация, която да не се отнася изцяло за Вашия автомобил.

Цялата информация, спецификации и илюстрации в настоящото ръководство са актуални по време на неговото отпечатване. NISSAN си запазва правото да променя спецификациите или вида на автомобила по всяко време без предупреждение.

### ПРОМЕНИ В АВТОМОБИЛА

На автомобила не трябва да се правят промени, тъй като те биха засегнали неговото функциониране, безопасност или живот, а може дори да нарушат държавните наредби. В допълнение, повреди или проблеми при функционирането на автомобила, настъпили в резултат от направените промени, може да не бъдат покрити от гаранциите на NISSAN.

### ПЪРВО ПРОЧЕТИ - СЛЕД ТОВА ШОФИРАЙ БЕЗОПАСНО

Преди да започнете да шофирате Вашия автомобил, моля прочетете внимателно Ръководството на Потребителя. То ще Ви запознае отблизо с механизмите за управление и изискванията за поддръжка и ще Ви помогне за безопасното функциониране на Вашия автомобил.

През цялото това Ръководство сме използвали символа  следван от думата **ПРЕДУПРЕЖДЕНИЕ**, за да означим наличие на опасност, която евентуално може да Ви причини нараняване или някаква повреда на колата, затова трябва да следвате точно нашите съвети.

**ВНИМАНИЕ.** Този термин също е използван в ръководството за означаване наличие на опасност, която може да Ви причини по-незначително нараняване или повреда на компоненти на автомобила и затова описаните процедури трябва да бъдат внимателно следвани.

**БЕЛЕЖКА:** С този термин се дава допълнителна полезна информация.

За описания за модели с четворно предаване (4WD), знакът **4x4** се поставя в началото на приложените секции/елементи.

Невъзможността да управлявате правилно моделите с четворно предаване може да доведе до загуба на контрол или до произшествие. Прочетете внимателно раздел "**4x4** БЕЗОПАСНО ШОФИРАНЕ НА МОДЕЛИ С ЧЕТВОРНО ПРЕДАВАНЕ (4WD)" в глава "5. Запалване и шофиране".

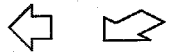

Дадените символи представляват стрелки, указващи посока "напред" в автомобила.



Тези стрелки указват движение или действие.



Тези стрелки насочват Вашето внимание към определен елемент на дадена илюстрация.

© 2004 NISSAN EUROPE S.A.S.  
FRANCE

## Съдържание

Обезопасяване  
и допълнителни

Прибори и ме

Проверки и ре  
преди шофире

Отоплителна с

Запалване и ш

При спешни сл

Грижи за външ

Техническо об

Техническа ин

Указател

# Съдържание

Обезопасяване - седалки, предпазни колани и допълнителна обезопасяваща система	1
Прибори и механизми за управление	2
Проверки и регулировки, извършвани преди шофиране	3
Отоплителна система, климатик и аудио система	4
Запалване и шофиране	5
При спешни случаи	6
Грижи за външния вид и купето	7
Техническо обслужване и "Направи си сам"	8
Техническа информация	9
Указател	10

аване наличие на  
или повреда на  
бъдат внимателно

ставя в началото на

редаване може да  
внимателно раздел  
ДАВАНЕ (4WD)" в

автомобила.

дена илюстрация.

# 1 Обезопасяване - колани и допълнителната система

Седалки .....	1-2
Предни седалки .....	1-2
Задни седалки (ако влизат в оборудването) .....	1-5
3-ти ред седалки (ако влизат в оборудването) .....	1-7
Облегалки за главата (ако влизат в оборудването) .....	1-9
Опора за ръката .....	1-9
Предпазни колани .....	1-10
Предпазни мерки при използване на коланите .....	1-10
Безопасност на децата .....	1-11
Бременни жени .....	1-11
Ранени пътници .....	1-12
Три-точков тип предпазни колани с обтегач .....	1-12

# 1 Обезопасяване - седалки, предпазни колани и допълнителна обезопасяваща система

Седалки .....	1-2	Дву-точков тип предпазни колани с обтегач..	1-16
Предни седалки .....	1-2	Поддръжка на предпазните колани .....	1-17
Задни седалки (ако влизат в оборудването) .....	1-5	Обезопасяващи детски столчета .....	1-18
3-ти ред седалки (ако влизат в оборудването) .....	1-7	Предпазни мерки при използване на обезопасяващите детски столчета .....	1-18
Облегалки за главата (ако влизат в оборудването) .....	1-9	Монтиране на обезопасяващите детски столчета .....	1-22
Опора за ръката .....	1-9	Допълнителна обезопасяваща система (ако влиза в оборудването) .....	1-27
Предпазни колани .....	1-10	Предни и странични въздушни възглавници (ако влизат в оборудването) .....	1-27
Предпазни мерки при използване на коланите .....	1-10	Система на въздушна възглавница на водача .....	1-34
Безопасност на децата .....	1-11	Предупредителни етикети на въздушната възглавница .....	1-36
Бременни жени .....	1-11	Предупредителна лампичка на въздушната възглавница .....	1-37
Ранени пътници .....	1-12		
Три-точков тип предпазни колани с обтегач .....	1-12		

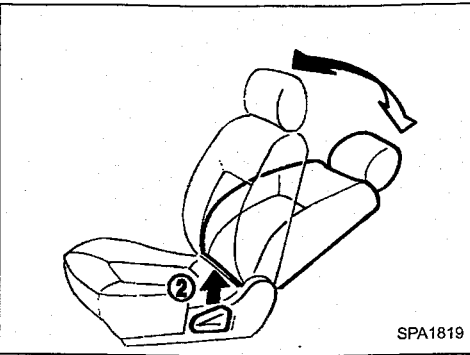
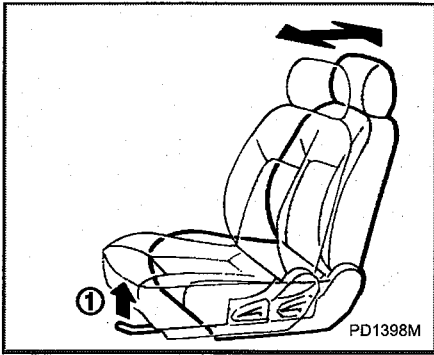

**ПРЕДНИ СЕДАЛКИ**

**Ръчно регулиране на седалките**

**⚠ ПРЕДУПРЕЖДЕНИЕ**

- Не регулирайте седалката на водача по време на движение. Тя може внезапно да се премести и да причини загуба на контрол на автомобила.
- След извършване на регулирането, леко разклатете седалката, за да се уверите, че е закрепена стабилно.
- Гърбът на седалката не трябва да се накланя повече от необходимото за комфортно седене. Предпазните Колани действат най-ефективно, когато пътника седи добре облегнат и

изправен на седалката. Ако гърбът на седалката е наклонен, се увеличава риска за изплъзване от долния предпазен колан и евентуално нараняване.

**Движение напред и назад:**

Повдигнете нагоре лоста ① и плъзнете седалката напред или назад в желаната позиция. Освободете лоста, за да заключите седалката на новото място.

**Накланяне:**

За да наклоните гърба на седалката, повдигнете нагоре лоста ② и се облегнете назад. За да я върнете отново напред, издърпайте лоста и придвижете тялото си напред. Седалката също ще се придвижи напред.

1-2. Обезопасяване - седалки, предпазни колани и допълнителна обезопасяваща система

Седалка на водача

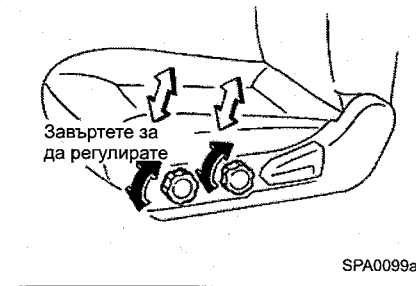

**Повдигач на седалката (ако влиза в оборудването - за седалката на водача):**

Завъртете една от врътките, за да регулирате ъгъла и височината на възглавницата на седалката на желаната от Вас позиция.

**Електрическа регулировка на седалките**

**⚠ ПРЕДУПРЕЖДЕНИЕ**

- Седалката на водача не трябва да се регулира по време на пътуване, за да не отклонявате неговото внимание от автомобила.
- Не оставяйте сами деца в автомобила. Те могат без да искат да активират превключвателите и механизмите за управление. Деца, оставени сами в колата, могат да бъдат въвлечени в сериозно произшествие.
- Гърбът на седалката не трябва да се накланя повече от необходимото за комфортно седене. Предпазните колани действат най-ефективно, когато пътника седи добре облегнат и изправен на седалката. Ако гърбът на седалката е наклонен, се увеличава риска за изплъзване от долния предпазен колан и евентуално нараняване.

**Някои полезни съвети:**

- Електрическият мотор на седалката има автоматично превключваща се предпазна схема срещу претоварване. Ако той спре по време на движение на седалката, изчакайте 30 сек. и след това отново активирайте сръчката.
- Не използвайте електрическата регулировка на седалката за дълъг период от време, когато двигателят не работи. Това ще изтощи акумулатора.

Обезопасяване - седалки

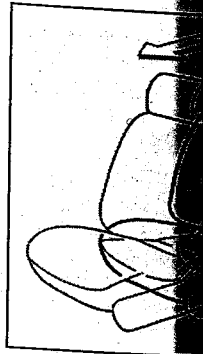

Движение напред и назад  
С придвижване на седалката назад, седалката ще се придвижи в посока до желаната позиция.

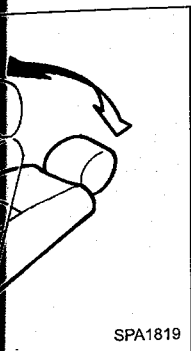

SPA1819

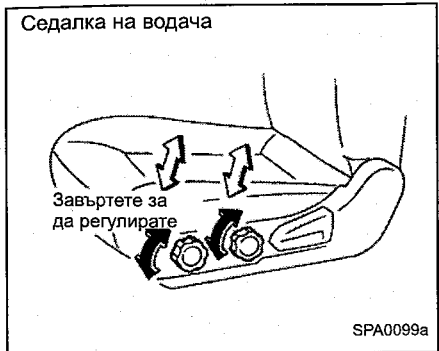

Седалка на водача

SPA0099a

тата. Ако гърбът на  
нен, се увеличава  
ване от долния  
и евентуално

**Повдигач на седалката (ако влиза в  
оборудването - за седалката на водача):**

Завъртете една от врътките, за да  
регулируете ъгъла и височината на  
възглавницата на седалката на желаната  
от Вас позиция.

зад:

ста ① и плъзнете  
назад в желаната  
те лоста, за да  
новото място.

ба на седалката,  
а ② и се облегнете  
те отново напред,  
двигете тялото си  
о ще се придвижи

обезопасяваща система

## Електрическа регулировка на седалките

### ⚠ ПРЕДУПРЕЖДЕНИЕ

- Седалката на водача не трябва да се регулира по време на пътуване, за да не отклонявате неговото внимание от автомобила.
- Не оставайте сами деца в автомобила. Те могат без да искат да активират превключвателите и механизмите за управление. Деца, оставени сами в колата, могат да бъдат въввлечени в сериозно произшествие.
- Гърбът на седалката не трябва да се накланя повече от необходимото за комфортно седене. Предпазните колани действат най-ефективно, когато пътника седи добре облегат и изправен на седалката. Ако гърбът на седалката е наклонен, се увеличава риска за изплъзване от долния предпазен колан и евентуално нараняване.

### Някои полезни съвети:

- Електрическият мотор на седалката има автоматично превключваща се предпазна схема срещу претоварване. Ако той спре по време на движение на седалката, изчакайте 30 сек. и след това отново активирайте с ръчката.
- Не използвайте електрическата регулировка на седалката за дълъг период от време, когато двигателя не работи. Това ще изтощи акумулатора.

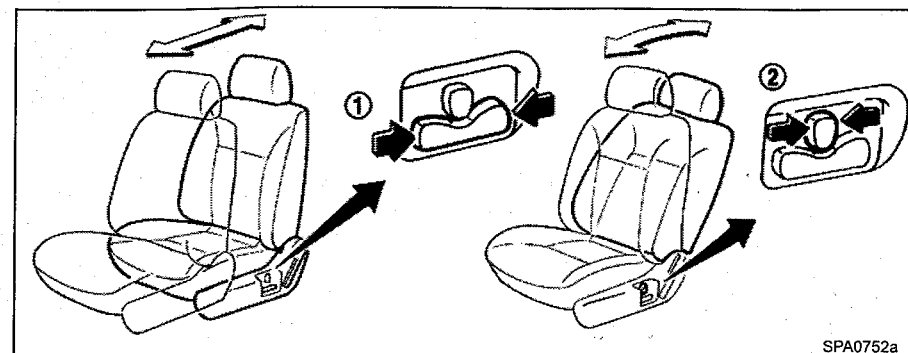

SPA0752a

### Движение напред и назад:

С придвижване на бутона ① напред или назад, седалката ще се плъзга в съответната посока до желаната позиция.

### Накланяне:

Придвигнете бутона за накланяне ② назад, докато се достигне до желания ъгъл. За да върнете гърба на седалката обратно, придвигнете бутона заедно с Вашето тяло напред. Гърбът на седалката ще се върне на мястото си.

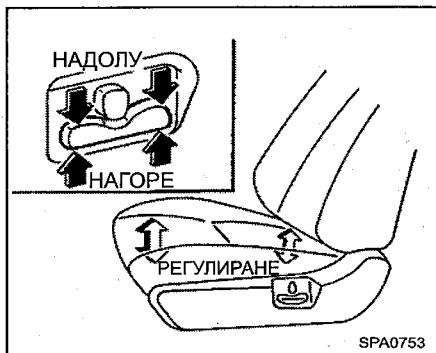

#### Повдигач на седалката (на водача):

Повдигнете нагоре или свалете надолу предния или задния край на бутона, за да регулирате ъгъла и височината на възглавницата на седалката.

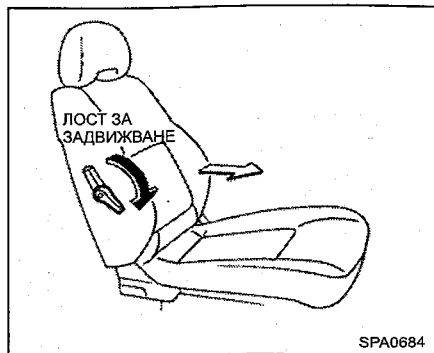

#### Опора за лумбалния пояс (ако влиза в оборудването - за седалката на водача):

Завъртете лоста напред или назад, за да регулирате опората на седалката за лумбалния пояс.

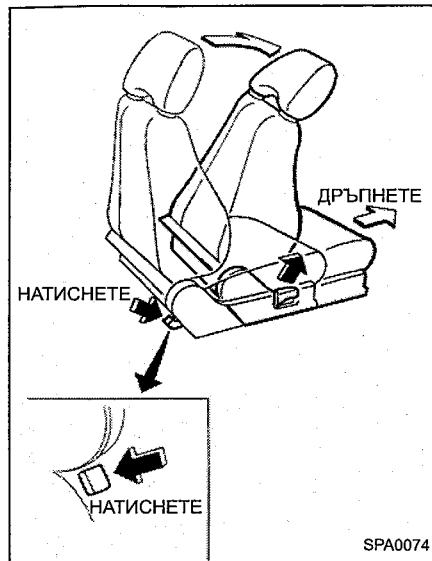

#### Накланяне на предната седалка (ако влиза в оборудването - за модели тип Хардтоп)

Гърбът на предната седалка се накланя, за да може пътниците от задната седалка да влизат и излизат по-лесно. За да го наклоните, дръпнете лоста за накланяне или натиснете лоста за сгъване на седалката (намиращ се отстрани).

Гърбът ще се наклони и седалката автоматично ще се придвижи напред.

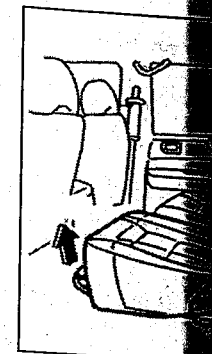

#### ЗАДНИ СЕДАЛКА (ако влиза в оборудването)

#### Регулиране на седалката

#### Движение напред

Дръпнете лоста на седалката, за да плъзгате седалката в желаната позиция. Натиснете лоста, за да заключите седалката в желаната позиция.

Не сядайте в седалката, ако лоста за регулиране не са подравнени.

Обезопасяване - седалки

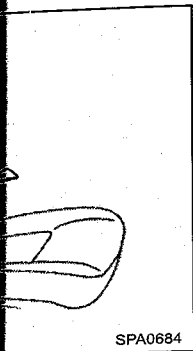

...ия пояс (ако  
...ето - за  
...на):

...д или назад, за да  
...на седалката за

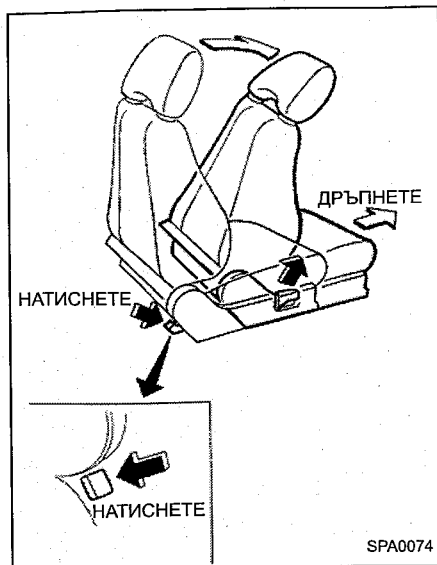

**Накланяне на предната седалка  
(ако влиза в оборудването - за  
модели тип Хардтоп)**

Гърбът на предната седалка се накланя, за да може пътниците от задната седалка да влизат и излизат по-лесно. За да го наклоните, дръпнете лоста за накланяне или натиснете лоста за сгъване на седалката (намирац се отстрани).

Гърбът ще се наклони и седалката автоматично ще се придвижи напред.

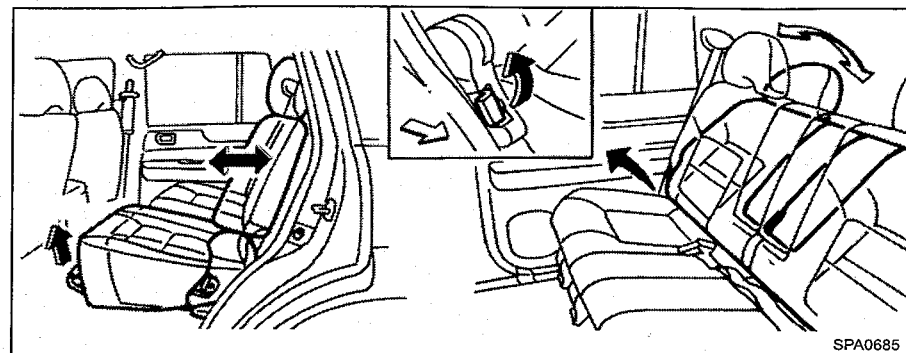

**ЗАДНИ СЕДАЛКИ (ако влизат в оборудването)**

**Регулиране на седалките**

**Движение напред и назад:**

Дръпнете лоста нагоре, като едновременно плъзгате седалката напред или назад до желаната позиция. След това освободете лоста, за да заключите седалката в новата позиция.

**Не сядайте в централната част на седалката, ако лявата и дясна седалки не са подравнени.**

**Накланяне:**

За да наклоните гърба на седалката, дръпнете нагоре лоста и се облегнете назад, докато достигнете желания ъгъл. За да върнете гърба на седалката обратно, придвижете бутона заедно с Вашето тяло напред. Гърбът на седалката ще се върне на мястото си.

Модели тип Комби

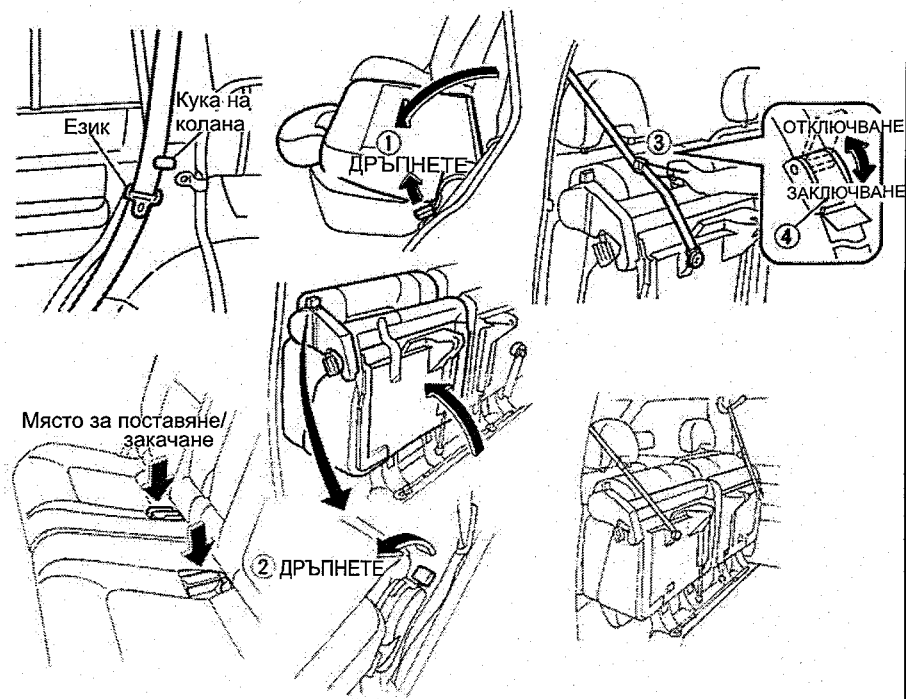

SPA0754A

Модели тип Хардтоп



SPA1160

1-6 Обезопасяване - седалки, предпазни колани и допълнителна обезопасяваща система

Сгъване

1. Закачете предпазните колани на халката и поставете централния колан с катарамата в мястото на закачване.
2. За да сгънете седалката, дръпнете лоста ① и наведете седалката надолу.
3. Дръпнете лоста ②, след това повдигнете гърба на възглавницата на седалката и я наклонете напред.
4. За модели, тип Комби: Поставете ремъка в помощната дръжка и го затегнете ③. Закрепете здраво катарамата ④.
5. За модели, тип Хардтоп: Поставете ремъка върху облегалката за глава на предната седалка.

БЕЛЕЖКА

- Ако Вашият автомобил е оборудван с механизъм за плъзгане на седалката, придвижете седалката назад и сгънете гърба ѝ.
- Когато връщате седалката, уверете се, че сте извадили предпазните колани и катарамите от куките и местата за закачване.



3-ТИ РЕД СЕДАЛКИ (оборудването)

Регулиране на

Накланяне:

За да наклоните седалката, дръпнете нагоре и назад, докато достигнете желаното положение. За да върнете гърба на седалката назад, придвижете бутон напред. Гърбът на седалката се накланя на мястото си.

Обезопасяване - седалки

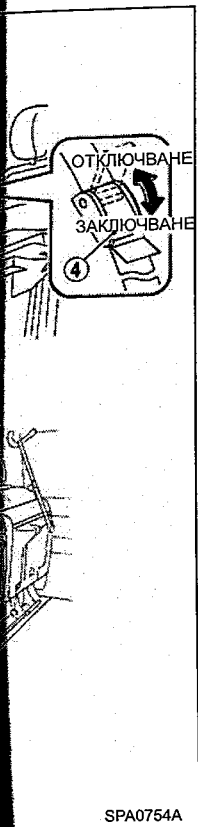

SPA0754A

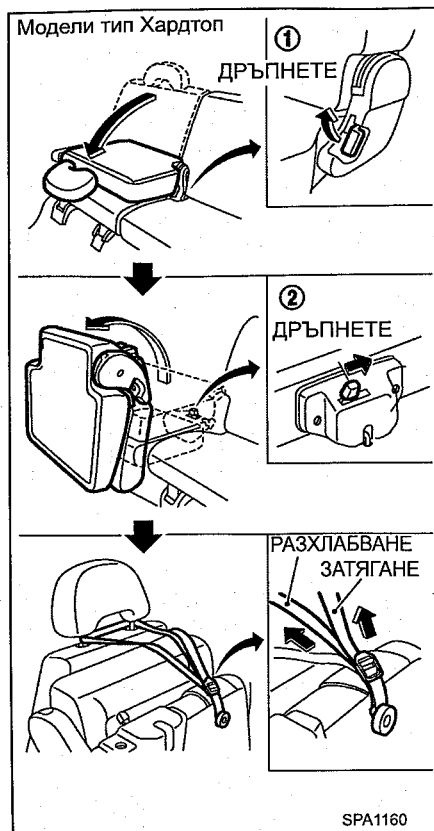

### Сгъване

1. Закачете предпазните колани на халката и поставете централния колан с катарамата в мястото на закачване.
2. За да сгънете седалката, дръпнете лоста ① и наведете седалката надолу.
3. Дръпнете лоста ②, след това повдигнете гърба на възглавницата на седалката и я наклонете напред.
4. За модели, тип Комби:  
Поставете ремъка в помощната дръжка и го затегнете ③. Закрепете здраво катарамата ④.
5. За модели, тип Хардтоп:  
Поставете ремъка върху облегалката за глава на предната седалка.

### БЕЛЕЖКА

- Ако Вашия автомобил е оборудван с механизъм за плъзгане на седалката, придвижете седалката назад и сгънете гърба ѝ.
- Когато връщате седалката, уверете се, че сте извадили предпазните колани и катарамите от куки и местата за закачване.

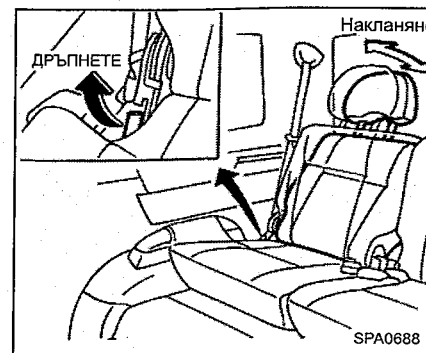

### 3-ТИ РЕД СЕДАЛКИ (ако влизат в оборудването)

#### Регулиране на седалките

#### Наклоняне:

За да наклоните гърба на седалката, дръпнете нагоре лоста и се облегнете назад, докато достигнете желания ъгъл. За да върнете гърба на седалката обратно, придвижете бутона заедно с Вашето тяло напред. Гърбът на седалката ще се върне на мястото си.

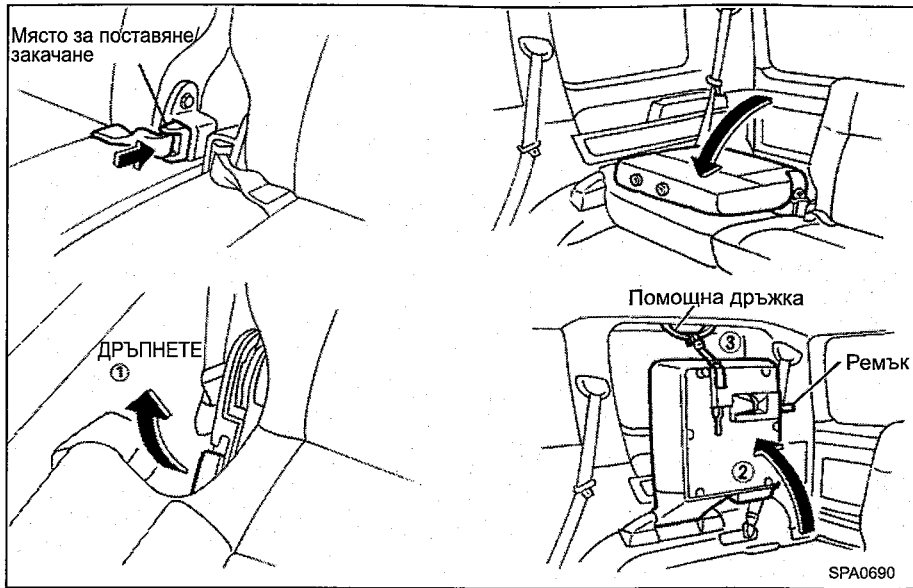

**Сгъване (седалки, с лице напред):**

1. Поставете катарамата на предпазния колан на 3-ти ред седалката в мястото за закачване.
2. Свалете облегалката за главата.
- 3.

За да сгънете седалката, дръпнете лоста ① и наклонете надолу гърба на седалката.

4. Издърпайте ремъка и наклонете встрани ②.
5. Поставете и затегнете куката на ремъка в помощната дръжка ③.

След свалянето ѝ, облегалката за глава трябва да бъде добре укрепена.

1-8 Обезопасяване - седалки, предпазни колани и допълнителна обезопасяваща система

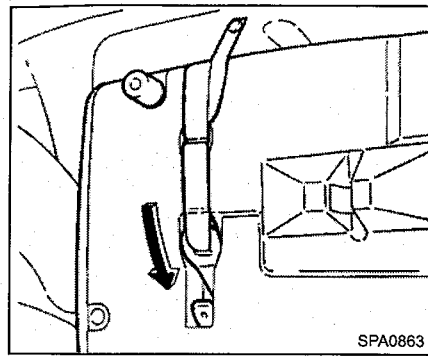

Когато връщате седалката в нормалното ѝ положение, поставете обратно на място куката на ремъка, инсталирайте отново облегалката за глава, и издърпайте катарамата на предпазния колан от мястото за закачване.

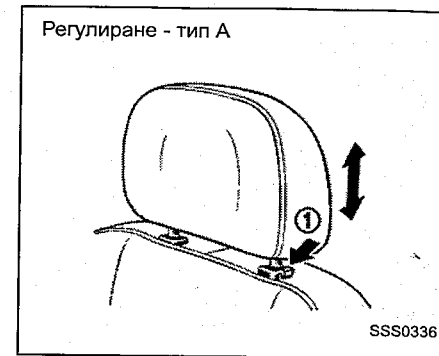

**ОБЛЕГАЛКИ ЗА ГЛАВАТА (ако влиза в оборудването)**

Регулирайте облегалките за главата по такъв начин, че централна им ос да бъде на нивото на Вашите уши.

За да повдигнете облегалката на главата, просто я дръпнете нагоре. За да я свалите надолу, натиснете заключващото копче и след това натиснете облегалката надолу. След извършване на регулирането, проверете дали тя е здраво закрепена.

За моделите, оборудвани с регулируеми облегалки за глава, те трябва да бъдат използвани само в определеното за тях положение. Най-ниското им положение е когато те са прибраны.

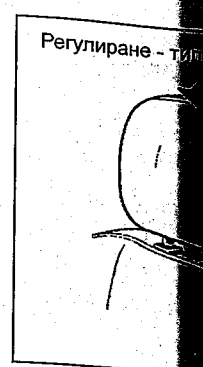

Когато сваляте седалката (в случай на сгъване) натиснете заключващото копче и повдигнете. След това проверете дали тя е на сигурно място.

**⚠ ПРЕДУПРЕЖДЕНИЕ**

- Облегалките за глава трябва да бъдат правилно регулирани. Неправилно регулиране може да причини значителна травма на врата в случай на катастрофа.
- Проверете как са прибраны облегалките за глава преди Вас някога да седнете на седалката.

Обезопасяване - седалки

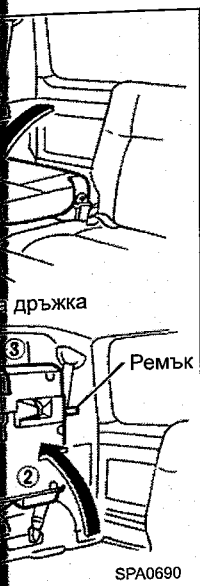

дръжка и наклонете

тегнете куката на  
ата дръжка ③.

й, облегалката за  
да бъде добре

обезопасяваща система

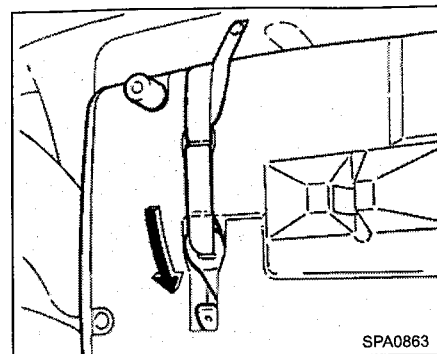

Когато връщате седалката в нормално ѝ положение, поставете обратно на място куката на ремъка, инсталирайте отново облегалката за глава, и издърпайте катарамата на предпазния колан от мястото за закачване.

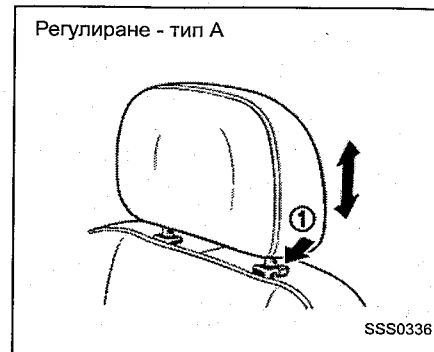

### ОБЛЕГАЛКИ ЗА ГЛАВАТА (ако влиза в оборудването)

Регулирайте облегалките за главата по такъв начин, че централна им ос да бъде на нивото на Вашите уши.

За да повдигнете облегалката на главата, просто я дръпнете нагоре. За да я свалите надолу, натиснете заключващото копче и след това натиснете облегалката надолу. След извършване на регулирането, проверете дали тя е здраво закрепена.

За моделите, оборудвани с регулируеми облегалки за глава, те трябва да бъдат използвани само в определеното за тях положение. Най-ниското им положение е когато те са прибрани.

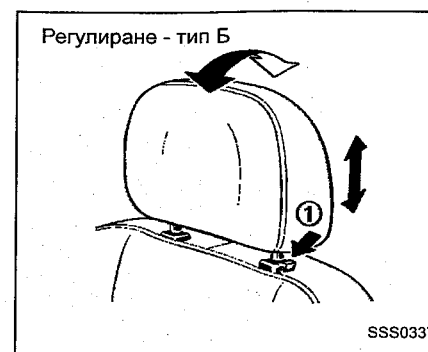

Когато сваляте задната облегалка за глава (в случай на сгъване на седалката и др.), натиснете заключващото копче ① и я повдигнете. След това я укрепете стабилно на сигурно място.

### ⚠ ПРЕДУПРЕЖДЕНИЕ

- Облегалките за глава трябва да бъдат правилно регулирани, за да окажат значителна защита срещу евентуална контузия на врата (камшичен удар) в случай на катастрофа. Не ги сваляйте.
- Проверете как те са регулирани, ако преди Вас някой друг е използвал седалката.



### ОПОРА ЗА РЪКАТА

Задна седалка (ако влиза в оборудването)

Издърпайте напред опората за ръката и я поставете хоризонтално.

Модели тип Хардтоп

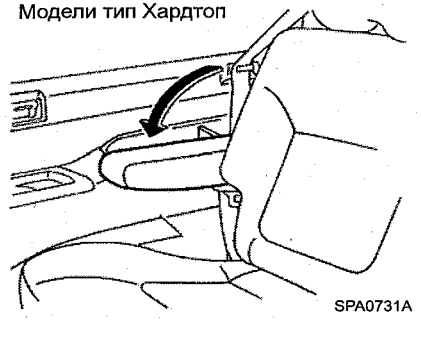

## ПРЕДПАЗНИ КОЛАНИ

### ПРЕДПАЗНИ МЕРКИ ПРИ ИЗПОЛЗВАНЕ НА КОЛАНИТЕ

Шансовете да бъдете ранен или убит при катастрофа могат да бъдат силно намалени, ако използвате предпазните колани и ако те са правилно регулирани. NISSAN енергично съветва Вас и Вашите пътници да ги поставяте всеки път, когато пътувате, дори и ако седалката Ви е оборудвана с въздушна възглавница.



#### ПРЕДУПРЕЖДЕНИЕ

- Предпазните колани са предназначени за използване върху костната структура на тялото и трябва да бъдат поставяни ниско долу в предната част на таза, или по таза, гърдите и раменете (за три-точковия тип колани); поставянето на долната част на колана върху коремната област трябва да бъде избягвано. Могат да се получат сериозни наранявания, ако коланите не са поставени правилно.
- На предпазните колани не трябва да се правят никакви модификации или допълнения, тъй като това ще наруши нормалната функция на регулиращите устройства за обирание на свободното разстояние до тялото, или ще затрудни самите предпазни колани да бъдат регулирани в съответствие с тяхното предназначение.

- Предпазните колани трябва да бъдат така регулирани, че да бъдат максимално стегнати и удобни, за да предоставят защитата, за която са предназначени. Хлабавият колан силно ще намали защитата, предоставена на пътника.
- Трябва да се избягва замърсяване на тъканта на коланите с лакове, масла, химикали и най-вече акумулаторна киселина. Почистването може да бъде извършено безопасно, като се използва мек сапун и вода. Коланът трябва да се смени, ако лентата му се оръфа, замърси или повреди.
- След сериозно произшествие трябва да бъде заменен целия комплект, дори и ако повредата на комплекта не е видима.
- Предпазните колани не трябва да се използват, ако лентите им са усукани.
- Всеки комплект трябва да бъде използван само от един пътник; опасно е да слагате колан около дете, което седи в скута на пътника.
- Всеки, който управлява или се вози в автомобила трябва винаги да си слага колана. Децата трябва да бъдат поставяни в подходящо детско столче на задната седалка.
- Никога не качвайте в колата повече пътници, отколкото е броя на предпазните колани.

- Цялостният комплект на предпазните колани, включващ обтегачите и свързаните с тях части, трябва да бъде проверяван след всяко произшествие от представител на NISSAN или квалифициран сервиз. В подобни случаи ние препоръчваме целия комплект да бъде сменен, освен ако произшествието е леко, няма повреда по коланите и те продължават да функционират правилно. Комплектите, които не са били използвани по време на катастрофата, трябва също да се проверят и заменят, ако се установи повреда по тях или неправилно функциониране.
- След като предварително обтегнатия колан е вече активиран, той вече не може да бъде повторно използван. Той трябва да бъде сменен заедно с обтегача от Вашия представител на NISSAN или квалифициран сервиз.
- Монтаж и демонтаж на компонентите на системата на предварително обтегнатия колан трябва да бъде извършвана от представител на NISSAN или квалифициран сервиз.
- Ако предупредителната лампичка на предпазния колан свети непрекъснато, когато стартерния ключ е поставен в позиция ВКЛЮЧЕНО при затворени врати и поставени предпазни колани, това показва евентуална неизправност в системата. Тя трябва да се провери от представител на NISSAN или квалифициран сервиз.

● При използване на предпазните колани, винаги трябва да се проверява правилно поставянето на детските седалки. Могат да бъдат получени наранявания, ако коланите не са поставени правилно.

● Винаги трябва да се внимава над раменете на детските седалки. Могат да бъдат получени наранявания, ако коланите не са поставени правилно.

● Слагайте детските седалки ниско долу около кръста.

## БЕЗОПАСНОСТ

### Бebetа или малки деца

NISSAN препоръчва да бъдат поставяни детските седалки на задната седалка на автомобила. Вашия автомобил трябва да бъде оборудван с детските седалки винаги от производителя.

### Деца

Децата, които са използвали обезопасяващо детско столче, трябва да бъдат обезопасявани с колани.

Обезопасяване - седалки

АНИ

## МЕРКИ ПРИ КОЛАНИТЕ

ен или убит при катаст-  
намалени, ако използ-  
ако те са правилно ре-  
дно съответва Вас и Ва-  
дватے всеки път, когато  
ката Ви е оборудвана с

МЕ

са предназначени за  
остната структура на  
ддат поставяни ниско  
т на таза, или по таза,  
(за три-точковия тип  
о на долната част на  
ната област трябва да  
огат да се получат  
ия, ако коланите не са

ани не трябва да се  
ификации или допъл-  
а ще наруши нормал-  
улиращите устрой-  
ободното разстояние  
трудни самите пред-  
ат регулирани в съот-  
едназначение.

а обезопасяваща система

- Предпазните колани трябва да бъдат така регулирани, че да бъдат максимално стегнати и удобни, за да предоставят защитата, за която са предназначени. Хлабавият колан силно ще намали защитата, предоставена на пътника.
- Трябва да се избягва замърсяване на тъканта на коланите с лакове, масла, химикали и най-вече акумулаторна киселина. Почистването може да бъде извършено безопасно, като се използва мек сапун и вода. Коланът трябва да се смени, ако лентата му се оръфа, замърси или повреди.
- След сериозно произшествие трябва да бъде заменен целия комплект, дори и ако повредата на комплекта не е видима.
- Предпазните колани не трябва да се използват, ако лентите им са усукани.
- Всеки комплект трябва да бъде използван само от един пътник; опасно е да слагате колан около дете, което седи в скута на пътника.
- Всеки, който управлява или се вози в автомобила трябва винаги да си слага колана. Децата трябва да бъдат поставяни в подходящо детско столче на задната седалка.
- Никога не качвайте в колата повече пътници, отколкото е броя на предпазните колани.

- Цялостният комплект на предпазните колани, включващ обтегачите и свързаните с тях части, трябва да бъде проверяван след всяко произшествие от представител на NISSAN или квалифициран сервиз. В подобни случаи ние препоръчваме целия комплект да бъде сменен, освен ако произшествието е леко, няма повреда по коланите и те продължават да функционират правилно. Комплектите, които не са били използвани по време на катастрофата, трябва също да се проверят и заменят, ако се установи повреда по тях или неправилно функциониране.
- След като предварително обтегнатия колан е вече активиран, той вече не може да бъде повторно използван. Той трябва да бъде сменен заедно с обтегача от Вашия представител на NISSAN или квалифициран сервиз.
- Монтаж и демонтаж на компонентите на системата на предварително обтегнатия колан трябва да бъде извършвана от представител на NISSAN или квалифициран сервиз.
- Ако предупредителната лампичка на предпазния колан свети непрекъснато, когато стартерния ключ е поставен в позиция ВКЛЮЧЕНО при затворени врати и поставени предпазни колани, това показва евентуална неизправност в системата. Тя трябва да се провери от представител на NISSAN или квалифициран сервиз.

- При използване на предпазните колани, винаги съблюдавайте съответните предупреждения. В противен случай може да се увеличи шанса и/или сериозността на евентуално нараняване в случай на произшествие.
- Винаги прекарвайте раменния колан над раменете и през гърдите. Никога не слагайте колана под Вашата ръка. Могат да възникнат сериозни наранявания, ако колана не е сложен по най-правилния начин.
- Слагайте долният колан максимално ниско долу - ОКОЛО БЕДРАТА, А НЕ ОКОЛО КРЪСТА.

## БЕЗОПАСНОСТ ПРИ ДЕЦА

### Бебета или малки деца

NISSAN препоръчва бебетата и малките деца да бъдат поставяни в обезопасяващи детски столчета. Вие трябва да изберете такава обезопасяваща система, която да е най-удобна за Вашия автомобил. При монтаж и употреба на седалките винаги спазвайте инструкциите на производителя.

### Деца

Децата, които са достатъчно големи, за да използват обезопасяващата система на детското столче, трябва да бъдат обезопасявани с наличните предпазни колани.

NISSAN препоръчва по възможност децата да сядат на задната седалка. Според статистиката на катастрофите, те са по-защитени, когато са подходящо обезопасени на задната седалка, отколкото на предната.

Ако на седалката, където седи дете има колан за рамо, който прилепва твърде близо до лицето и шията, използването на бустер столче (което може да се намери на пазара) ще помогне преодоляването на този проблем. Този тип столче ще повдигне нивото на детето, като по този начин раменния колан ще може да бъде позициониран по подходящ начин в горната и средна част на рамото, а долния колан ще може да падне до бедрата. Бустер столчето трябва да бъде подходящо за седалката на автомобила. Ако детето е по-голямо и раменния колан вече не е толкова близко до лицето и шията му, използвайте този колан без бустер столчето.

## ПРЕДУПРЕЖДЕНИЕ

По време на движение на автомобила, не позволявайте на детето да стои право или да застава на колене на седалката, както и да бъде в близост до багажника.

## БРЕМЕННИ ЖЕНИ

NISSAN препоръчва бременните жени да пътуват винаги с предпазни колани. Свържете се с Вашия личен лекар за конкретни препоръки. Долният колан трябва да се поставя плътно и да се позиционира възможно най-

ниско около бедрата. Поставете раменния колан през раменете и гърдите. Никога не поставяйте тези колани през коремната област.

## РАНЕНИ ХОРА

NISSAN препоръчва ранените хора да използват колани в зависимост от нараняванията. Моля, свържете се с Вашия личен лекар за конкретни препоръки.

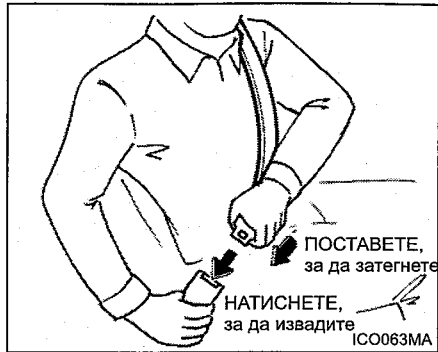

## ТРИ-ТОЧКОВ ТИП ПРЕДПАЗНИ КОЛАНИ С ОБТЕГАЧ

Всеки, който управлява или се вози в този автомобил, трябва да си поставя предпазен колан по всяко време.

Затягане на предпазните колани

1. Регулирайте седалката.



### ПРЕДУПРЕЖДЕНИЕ

Седалката не трябва да се накланя назад повече от необходимото за удобно седене. Предпазните колани са най-ефективни, когато пътника седи добре облегнат и изправен на седалката. Ако тя е наклонена, се увеличава риска от измъкване изпод долния колан, което може да доведе до нараняване.

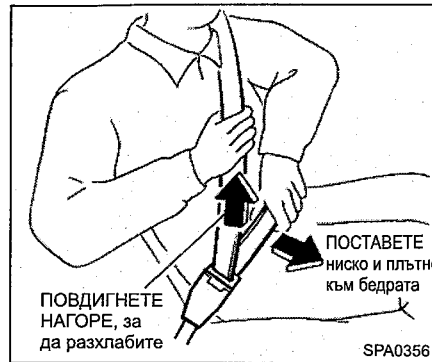

2. Извадете бавно предпазния колан от обтега-ча и го вкарайте в катарамата, докато той щракне.

### ВНИМАНИЕ

Обтегачът е предназначен да блокира колана в случай на внезапно спиране или удар. Бавното изваждане на колана от него ще Ви позволи да го придвижете, както и ще даде известна свобода на движение на седалката.

3. Поставете долният предпазен колан ниско върху бедрата, както е показано на фигура-та.
4. Издърпайте раменния колан откъм обтега-ча, за да получите по-голямо разхлабване.



### ПРЕДУПРЕЖДЕНИЕ

- Предпазният колан трябва да минава по средата на раменете. Той не трябва да обхваща шията.
- Уверете се, предпазният колан не е усукан по никакъв начин.

Режим на автоматично заключване (ако влиза в оборудването)

Задните три-точков тип предпазни колани (с изключение на централния) имат пристягащ механизъм за монтаж на детско столче. Той се нарича още "Режим на автоматично заключване."

Ако предпазния колан е изцяло издърпан, автоматичният заключващ механизъм ще бъде активиран и колана ще може само да се прибира. Той няма да може да се изтегли, ако не се прибере еднократно.

За да деактивирате режима на автоматично заключване, извадете езика на колана от катарамата и приберете изцяло колана.



### ПРЕДУПРЕЖДЕНИЕ

Режимът на автоматично заключване трябва да се използва само с детско столче, което да се активира по време на предпазния режим. В друг случай, това е неудобно обтягане.



## ПРЕДПАЗНИ

а или се вози в този да си поставя ко време.

колани

та.

МЕ

да се накланя назад то за удобно седене. са най-ефективни, добре облегат и Ако тя е наклонена, измъкване изпод може да доведе до

а безопасяваща система

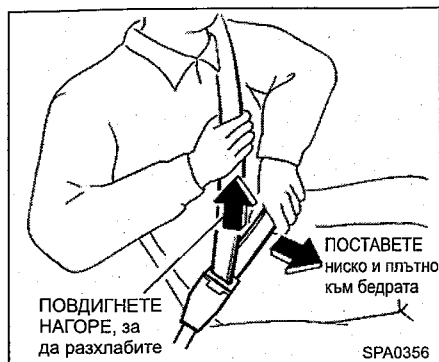

2. Извадете бавно предпазният колан от обтега-ча и го вкарайте в катарамата, докато той щракне.

### ВНИМАНИЕ

Обтегачът е предназначен да блокира колана в случай на внезапно спиране или удар. Бавното изваждане на колана от него ще Ви позволи да го придвижете, както и ще даде известна свобода на движение на седалката.

3. Поставете долният предпазен колан ниско върху бедрата, както е показано на фигура-та.
4. Издърпайте раменният колан откъм обтега-ча, за да получите по-голямо разхлабване.

### ⚠ ПРЕДУПРЕЖДЕНИЕ

- Предпазният колан трябва да минава по средата на раменете. Той не трябва да обхваща шията.
- Уверете се, предпазният колан не е усукан по никакъв начин.

### Режим на автоматично заключване (ако влиза в оборудването)

Задните три-точков тип предпазни колани (с изключение на централния) имат пристягащ механизъм за монтаж на детско столче. Той се нарича още "Режим на автоматично заключване."

Ако предпазния колан е изцяло издърпан, автоматичният заключващ механизъм ще бъде активиран и колана ще може само да се прибира. Той няма да може да се изтегли, ако не се прибере еднократно.

За да деактивирате режима на автоматично заключване, извадете езика на колана от катарамата и приберете изцяло колана.

### ⚠ ПРЕДУПРЕЖДЕНИЕ

Режимът на автоматично заключване трябва да се използва само за монтаж на детското столче. Този режим не трябва да се активира при нормално използване на предпазния колан от пътник. В противен случай, това може да доведе до неудобно обтягане на колана.

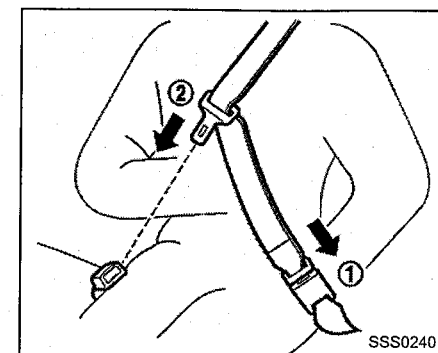

### Три-точков тип централен предпазен колан на задната седалка (ако влиза в оборудването)

В този комплект има език на съединителния ремък ① и език на колана ②. Те трябва да бъдат стабилно закрепени, с оглед правилното функциониране на колана.

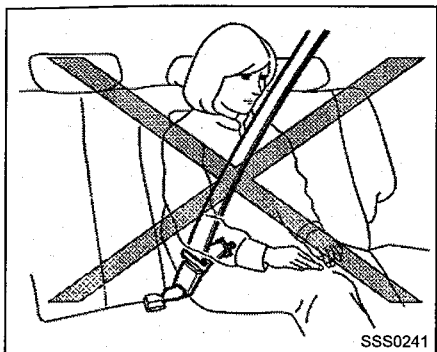

SSS0241

**⚠ ПРЕДУПРЕЖДЕНИЕ**

- Винаги затягвайте езика на съединителния ремък и езика на колана в последователността, показана на фигурата.
- При използване на предпазния колан, винаги проверявайте дали езикът на съединителния ремък и езикът на колана са добре закрепени. Не използвайте колана, ако е закачен само езика на колана, както е показано на фигурата по-горе. Това може да причини сериозни персонални наранявания, в случай на произшествие или внезапно спиране.

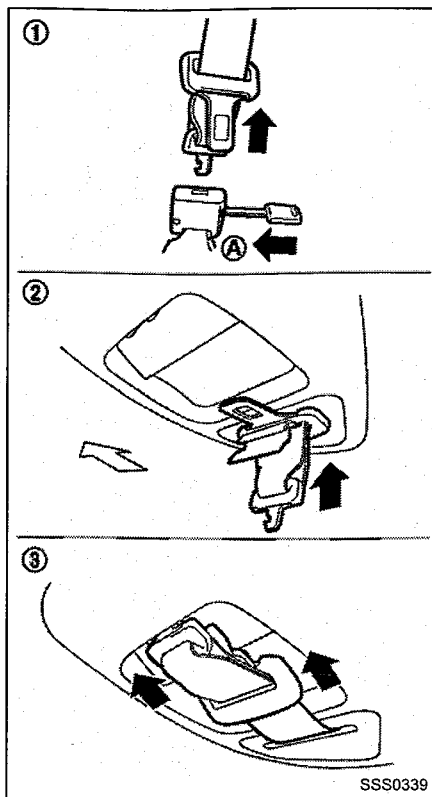

SSS0339

**Прибиране на централния предпазен колан на задната седалка:**

Когато сгъвате надолу задната седалка, централният предпазен колан на задната седалка може да бъде прибран и поставен на място по следния начин:

1. Освободете езика на съединителния ремък, като поставите подходящ инструмент, напр. ключ, в съединителната катарамата (А).
2. Поставете предпазния колан в мястото на неговото прибиране.
3. Хванете стабилно езика на колана и езика на съединителния ремък в основата на обтегача.

**⚠ ПРЕДУПРЕЖДЕНИЕ**

- Не откопчавайте централния колан на задната седалка, с изключение, на случаите, когато сгъвате надолу задната седалка.
- Когато закрепвате съединителната част на централния предпазен колан на задната седалка, уверете се, че гърбът на седалката е поставен изцяло в прибрано положение, и че централният предпазен колан на задната седалка е стабилно закрепен.
- В случай, че съединителната част на централния предпазен колан на задната седалка, както и гърба на седалката не са добре закрепени в правилно положение, може да бъдат причинени сериозни персонални наранявания в случай на произшествие или внезапно спиране.

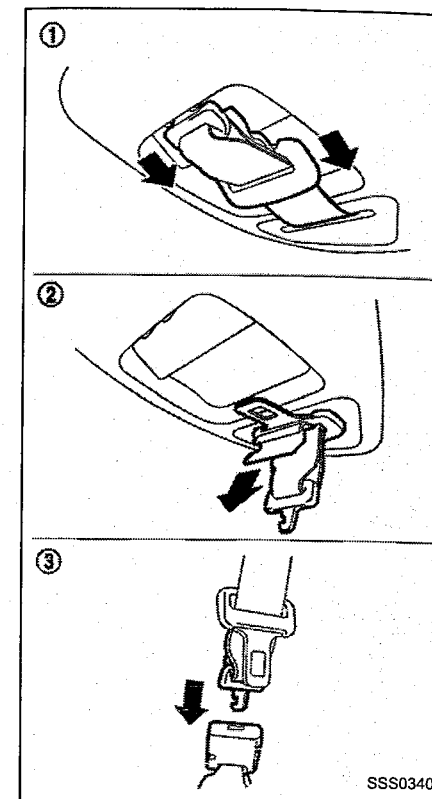

SSS0340

**Закрепване на централния предпазен колан на задната седалка:**

При закопчаване на централния предпазен колан уверете се, че езикът на съединителната катарамата е добре закрепен, ако трябва да бъде свързан.

За да свържете катарамата:

1. Извадете езика на съединителния ремък от езика на коланата.
2. Издърпайте предпазния ремък в катарамата.
3. Закрепете стабилно езика на съединителния ремък в катарамата.

Съединителният език на катарамата са означени с "▼" и "▲".

Съединителният език може да бъде закрепен в централния колан на задната седалка.

За да затегнете предпазния ремък: "Затягане на предпазния ремък в този раздел."

**⚠ ПРЕДУПРЕЖДЕНИЕ**

- Не изваждайте езика на съединителния колан на задната седалка, в случай на произшествие или внезапно спиране.
- Когато закрепвате езика на съединителния ремък в катарамата, уверете се, че езикът на съединителния ремък е добре закрепен в катарамата.

Обезопасяване - седалки

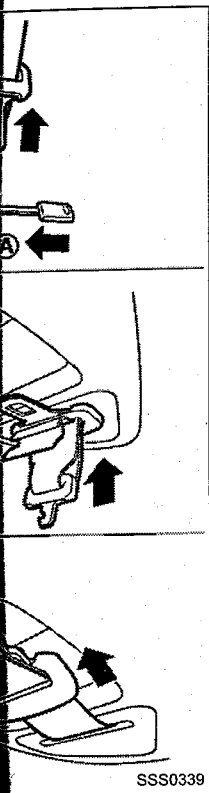

SSS0339

### Прибиране на централния предпазен колан на задната седалка:

Когато сгъвате надолу задната седалка, централният предпазен колан на задната седалка може да бъде прибран и поставен на място по следния начин:

1. Освободете езика на съединителния ремък, като поставите подходящ инструмент, напр. ключ, в съединителната катарамата **A**.
2. Поставете предпазният колан в мястото на неговото прибиране.
3. Хванете стабилно езика на колана и езика на съединителния ремък в основата на обтегача.

### **!** ПРЕДУПРЕЖДЕНИЕ

- Не откопчавайте централният колан на задната седалка, с изключение на случаите, когато сгъвате надолу задната седалка.
- Когато закрепвате съединителната част на централния предпазен колан на задната седалка, уверете се, че гърбът на седалката е поставен изцяло в прибрано положение, и че централният предпазен колан на задната седалка е стабилно закрепен.
- В случай, че съединителната част на централния предпазен колан на задната седалка, както и гърба на седалката не са добре закрепени в правилно положение, може да бъдат причинени сериозни персонални наранявания в случай на произшествие или внезапно спиране.

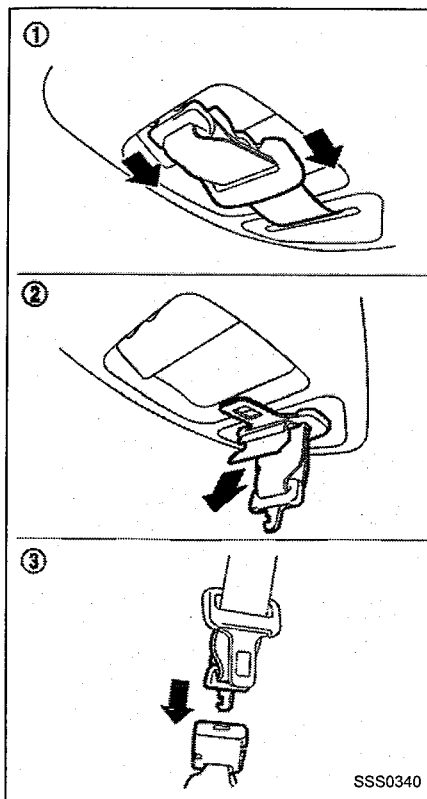

SSS0340

### Закрепване на централния предпазен колан на задната седалка:

При закопчаване на централния предпазен колан уверете се, че неговия език е добре закрепен в съединителната катарамата. Разделете ги само, ако трябва да бъде сгъната задната седалка.

За да свържете катарамата:

1. Извадете езика на съединителния ремък и езика на колана от основата на обтегача.
2. Издърпайте предпазният колан.
3. Закрепете стабилно езика на съединителния ремък в катарамата, докато се чуе щракване.

Съединителният език на централния колан и катарамата са означени със символите "▼" и "▲".

Съединителният език на централния колан може да бъде закрепен само в катарамата на централния колан на задната седалка.

За да затегнете предпазният колан, вижте глава "Затягане на предпазните колани" по-горе в този раздел.

### **!** ПРЕДУПРЕЖДЕНИЕ

- Не изваждайте съединителя на централния колан на задната седалка, освен в случаите, когато сгъвате седалката.
- Когато закрепвате съединителя на цент-

ралния колан на задната седалка, уверете се, че гърба на седалката е поставен здраво в нормално положение, и съединителя на колана е закрепен.

- Ако съединителят на централния колан на задната седалка, както и гърба на седалката не са добре закрепени в правилно положение, при произшествие или внезапно спиране могат да възникнат персонални наранявания.

### Сваляне на предпазните колани

За да свалите колана, натиснете бутона на катарамата. Предпазният колан автоматично ще се освободи.

### Проверка функционирането на предпазните колани

Обтегачите на предпазните колани са предназначени да блокират движението им по следните два начина:

- При рязко изтегляне на колана от обтегача.
- При рязко намаляване скоростта на автомобила.

За да увеличите Вашето доверие в предпазните колани, проверете тяхното функциониране по следния начин:

Хванете раменният колан и го дръпнете рязко напред. Обтегачът трябва да блокира и да ограничи по-нататъшното движение на колана.

Ако при тази проверка обтегачът не блокира движението на колана или Ви имате някакви въпроси относно функционирането на коланите, свържете се с Вашия представител на NISSAN или с квалифициран сервиз.

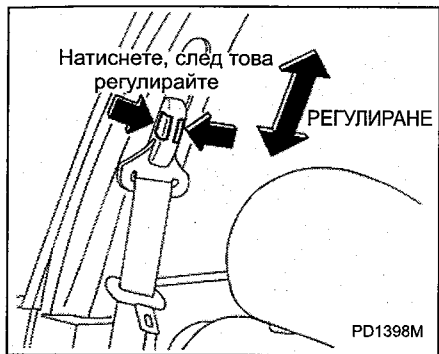

Регулиране височината на раменния колан (ако влиза в оборудването на предните седалки)

Височината на закрепване на раменния колан трябва да бъде регулирана в най-удобната позиция за Вашето тяло. За повече подробности, вижте глава "Предпазни мерки при използване на предпазните колани". За да регулирате височината, натиснете бутона за освобождаване на колана, след което го поставете в желаната позиция, при която колана да минава през рамото.



#### ПРЕДУПРЕЖДЕНИЕ

След извършване на регулирането, освободете бутона и като го придвижвате нагоре и надолу, проверете дали закрепването на раменния колан е добре фиксирано в правилното положение.



#### ДВУ-ТОЧКОВ ТИП ПРЕДПАЗЕН КОЛАН БЕЗ ОБТЕГАЧ

#### Поставяне на предпазният колан

1. Вкарайте езика в катарамата, докато се чуе щракване.

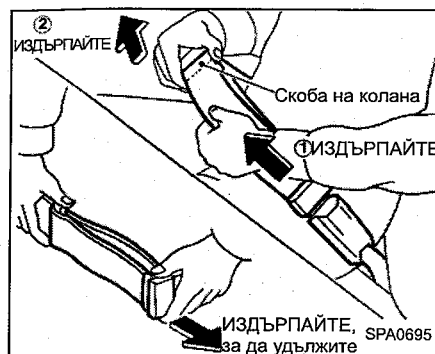

2. За да удължите колана, хванете езика под прав ъгъл спрямо колана и го изтеглете. За да го скъсите, издърпайте свободният и по-далечният край спрямо езика на колана, след което издърпайте скобата на колана, за да обертете излишната част.



3. Вкарайте езика в катарамата, докато се чуе щракване.

#### Сваляне на коланите

За да свалите колана, натиснете бутона на катарамата.

#### ВНИМАНИЕ

Когато предпазните колани не се използват, закрепете ги така, че да бъде избегнато прихващането им от вратата.



#### Избор на правилни колани

Катарамата и езика на предпазни колани са "ЦЕНТРАЛЕН". Предпазен колан може да се използва само в катарамата.



ПРЕДПАЗЕН  
КОЛАН  
КАТАРАМАТА, докато се

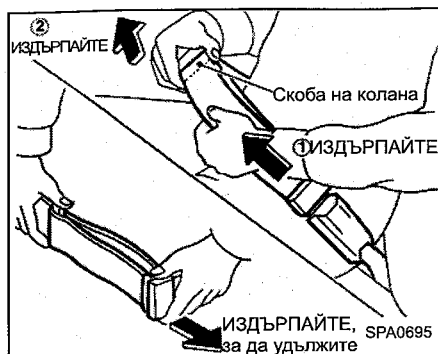

2. За да удължите колана, хванете езика под прав ъгъл спрямо колана и го изтеглете. За да го скъсите, издърпайте свободният и по-далечният край спрямо езика на колана, след което издърпайте скобата на колана, за да обертете излишната част.

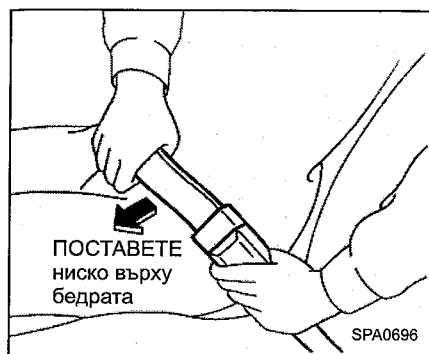

3. Вкарайте езика в катарамата, докато се чуе щракване.

### Сваляне на коланите

За да свалите колана, натиснете бутона на катарамата.

### ВНИМАНИЕ

Когато предпазните колани не се използват, закрепете ги така, че да бъде избегнато прихващането им от вратата.

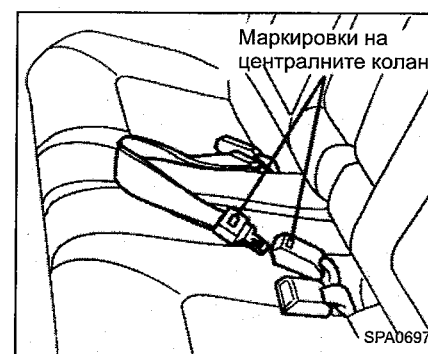

### Избор на правилният комплект колани

Катарамата и езика на централните предпазни колани са маркирани със знака "ЦЕНТРАЛЕН". Езикът на централния предпазен колан може да бъде закрепен само в катарамата на същия този колан.

### ПОДДРЪЖКА НА ПРЕДПАЗНИТЕ КОЛАНИ

- За да почистите тъканта на коланите използвайте разтвор от мек сапун, препоръчван за почистване на тапицерия или килими. След това ги изчеткайте, избършете с кърпа и ги оставете да съхнат на сянка, като внимавате да не се свият по време на съхненето.
- Ако се събере мръсотия върху водача на раменния колан около връзката му с предпазния колан, коланите може да започнат да обтягат по-бавно. Избършете водача на раменния колан с чиста и суха кърпа.
- Проверявайте периодично дали коланите и металните компоненти, като катарамата, пластини, обтегачи, еластични проводници и опори, функционират правилно. Ако откриете разхлабени или влошени части, нарязани или други повреди върху колана, трябва да смените целия ремъчен блок.

## ОБЕЗОПАСЯВАЩИ ДЕТСКИ СТОЛЧЕТА

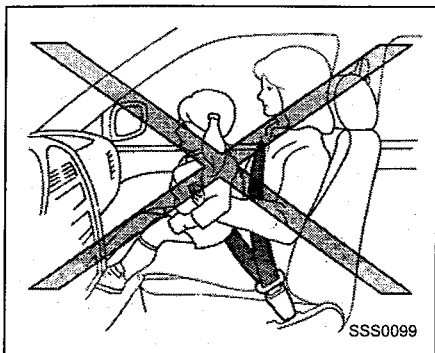

### ПРЕДПАЗНИ МЕРКИ ПРИ ИЗПОЛЗВАНЕ НА ОБЕЗОПАСЯВАЩИ ДЕТСКИ СТОЛЧЕТА

По време на движение, бебетата и малките деца трябва винаги да бъдат поставяни в бебешко или обезопасяващо детско столче.



#### ПРЕДУПРЕЖДЕНИЕ

- Бебетата и малките деца не трябва никога да пътуват седнали в скута на пътника. Дори и силен възрастен мъж няма да бъде в състояние да издържи на усилията, които действат върху автомобила по време на сериозна катастрофа.

Детето може да бъде смазано между пътника и предната част на колата. Също така, не използвайте един и същ колан за Вас и детето. Като цяло, детските столчета са предназначени да бъдат монтирани в долната част на три-точковия тип предпазни колани.

- NISSAN препоръчва детските столчета да се монтират на задната седалка. Според статистиката на катастрофите, децата са по-добре защитени, когато са подходящо обезопасени на задната седалка, отколкото на предната.
- Едно неподходящо инсталирано обезопасяващо детско столче може да доведе до сериозни наранявания в случай на катастрофа.

Обезопасяващи столчета за бебета и малки деца в различни размери се предлагат от много производители. Когато правите своя избор, имайте предвид следното:

- Изберете такова обезопасяващо детско столче, което да отговаря на последните европейски стандарти за безопасност - наредба No. 44.03 на ECE (за Европа)
- Поставете Вашето дете в обезопасяващото столче и проверете различните регулировки, за да се уверите, че то е подходящо за него. Винаги следвайте

всички препоръчителни процедури.

- Проверете дали обезопасяващото детско столче е съвместимо със системата на предпазните колани на автомобила.
- Обърнете се към таблиците по-нататък в този раздел, за да видите списъка на препоръчителните позиции на поставяне, както и на одобрените детски столчета за Вашия автомобил.



#### ПРЕДУПРЕЖДЕНИЕ

- За моделите, оборудвани с предна въздушна възглавница, никога не монтирайте на предната седалка обезопасяващо детско столче с лице назад. Този тип столче трябва да бъде използвано само на задната седалка.
- При монтаж и използване, следвайте всички инструкции на производителя на обезопасяващи детски столчета. Когато купувате такова столче, изберете модела, който най-точно ще подхожда на Вашето дете и автомобил, тъй като не всички модели биха били подходящи за монтиране в него.
- Неподходящото използване на обезопасяващото детско столче може да доведе до увеличаване броя на нараняванията на бебето или детето,

както и другите пътници в автомобила.

- Когато обезопасяващото детско столче не се използва, поставете го в багажното отделение или го дръжте закрепено с предпазните колани, за да предотвратите евентуалното му изхвърляне напред, в случай на рязко спиране или произшествие.
- Помнете, че ако обезопасяващото детско столче е оставено в затворен автомобил, то може силно да се нагрее. Проверете повърхността на седалката и катарамите, преди да поставите Вашето дете в столчето.
- След като монтирате обезопасяващото детско столче, тествайте го преди да поставите детето в него. Наклонете го на различни страни. Опитайте да го дръпнете напред, за да проверите дали колана го задържа на мястото му. Ако столчето не е добре прикрепено, притегнете колана колкото е необходимо или го поставете на друго място и го тествайте отново.
- Ако обезопасяващото детско столче не е закрепено надеждно, рязко се увеличава риска детето да бъде ранено при катастрофа или внезапно спиране.

- Регулирациите трябва да бъдат така настроени, че да са удобни за вас и детето, за да бъде максимално защитено.
- При обезопасяване на дете напред, проверете дали детето е правилно закрепено. Ако детето е закрепено, проверете дали раменния колан е правилно поставен и дали детето е правилно закрепено.
- Ако обезопасяващото детско столче е поставено на предната седалка, проверете дали детето е правилно закрепено и дали детето не е в опасност от наранявания при катастрофа или внезапно спиране.

...де смазано между  
...ата част на колата.  
...ползвайте един и  
...и детето. Като цяло,  
...а са предназначени  
...ани в долната част  
...я тип предпазни

...ва детските стол-  
...рат на задната се-  
...статистиката на  
...ецата са по-добре  
...то са подходящо  
...задната седалка,  
...аната.

...ящо инсталирано  
...детско столче може  
...иозни наранявания  
...трофа.

...ета за бебета и малки  
...ери се предлагат от  
...Когато правите своя  
...следното:

...безопасяващо детско  
...говаря на последни-  
...ндарти за безопас-  
...44.03 на ECE (за

...дете в безопася-  
...верете различните  
...се уверите, че то е  
...Винаги следвайте

...а безопасяваща система

...всички препоръчителни процедури.

- Проверете дали обезопасяващото детско столче е съвместимо със системата на предпазните колани на автомобила.
- Обърнете се към таблиците по-нататък в този раздел, за да видите списъка на препоръчителните позиции на поставяне, както и на одобрените детски столчета за Вашия автомобил.



#### ПРЕДУПРЕЖДЕНИЕ

- За моделите, оборудвани с предна въздушна възглавница, никога не монтирайте на предната седалка обезопасяващо детско столче с лице назад. Този тип столче трябва да бъде използвано само на задната седалка.
- При монтаж и използване, следвайте всички инструкции на производителя на обезопасяващи детски столчета. Когато купувате такова столче, изберете модела, който най-точно ще подхожда на Вашето дете и автомобил, тъй като не всички модели биха били подходящи за монтиране в него.
- Неподходящото използване на обезопасяващото детско столче може да доведе до увеличаване броя на нараняванията на бебето или детето,

...както и другите пътници в авто-  
...мобила.

- Когато обезопасяващото детско столче не се използва, поставете го в багажното отделение или го дръжте закрепено с предпазните колани, за да предотвратите евентуалното му изхвърляне напред, в случай на рязко спиране или произшествие.
- Помнете, че ако обезопасяващото детско столче е оставено в затворен автомобил, то може силно да се нагрее. Проверете повърхността на седалката и катарамите, преди да поставите Вашето дете в столчето.
- След като монтирате обезопасяващото детско столче, тествайте го преди да поставите детето в него. Наклонете го на различни страни. Опитайте да го дръпнете напред, за да проверите дали колана го задържа на мястото му. Ако столчето не е добре прикрепено, притегнете колана колкото е необходимо или го поставете на друго място и го тествайте отново.
- Ако обезопасяващото детско столче не е закрепено надеждно, рязко се увеличава риска детето да бъде ранено при катастрофа или внезапно спиране.

- Регулиращите се седалки трябва да бъдат така поставени, че да може удобно да се постави детското столче върху тях. То обаче трябва да бъде максимално изправено.
- При обезопасяващо детско столче с лице напред, инсталирано на триточков тип раменен и долен колан, проверете дали раменния колан не застава пред лицето или шията на детето. Ако това е така, поставете раменния колан зад обезопасяващото детско столче.
- Ако обезопасяващото детско столче е поставено на седалка с колани, които имат заключваща скоба, проверете дали тя е заключена. Ако тази скоба не се използва, възможни са наранявания, причинени от преобръщане на столчето, дори по време на нормално спиране или завиване.

Одобрени позиции на обезопасяващото детско столче

Възрастова група	Позиция на мястото				
	Преден пътник с въздушна възглавница	Преден пътник без въздушна възглавница	Заден външен пътник	Заден среден пътник	Външен пътник на 3-ти ред седалка (ако влиза в оборудването)
< 10 кг (0 - 9 месеца)	X	LR	LR	X	LR
< 13 кг (0-24 месеца)	X	X	X	X	X
от 9 до 18 кг (9-40 месеца)	LF	L	L	L	L
от 15 до 36 кг (4-12 години)	LF	L	L	L	L

X: Позиция на място, което не е подходящо за деца в тази група.

L: Подходяща за определени обезопасяващи детски столчета, дадени в следващата таблица.

LF: Подходяща за определени обезопасяващи детски столчета с лице напред, дадени в следващата таблица.

LR: Подходяща за определени обезопасяващи детски столчета с лице назад, дадени в следващата таблица.

1-20 Обезопасяване - седалки, предпазни колани и допълнителна обезопасяваща система

Списък на одобрени обезопасяващи детски столчета

Възрастова група	Позиция на мястото	
	Преден пътник с въздушна възглавница	Преден пътник без въздушна възглавница
< 10 кг (0 - 9 месеца)	X	Romer Baby S
< 13 кг (0-24 месеца)	X	X
от 9 до 18 кг (9-40 месеца)	Romer King Romer Peggy	Romer King Romer Peggy
от 15 до 36 кг (4-12 години)	Romer King Romer Star Rieser	Romer King Romer Star Rieser



**ПРЕДУПРЕЖДЕНИЕ**

В автомобили, оборудвани със система за странична въздушна възглавница, не допускайте бебе или малко дете да пътува на предната седалката до водача, тъй като въздушната възглавница може да причини сериозни наранявания при разтваряне в случай на катастрофа.

**БЕЛЕЖКА**

Универсалните обезопасяващи детски столчета, одобрени с наредба No. 44.03 на ЕСЕ, са означени ясно със знака "Универсални".

Обезопасяване - седалки

Позиция на мястото		
Заден външен пътник	Заден среден пътник	Външен пътник на 3-ти ред седалка (ако влиза в оборудването)
LR	X	LR
X	X	X
L	L	L
L	L	L

щата таблица.  
адени в следващата таблица.  
дени в следващата таблица.

а обезопасяваща система

## Списък на одобрени обезопасяващи детски столчета

Възрастова група	Позиция на мястото				
	Преден пътник с въздушна възглавница	Преден пътник без въздушна възглавница	Заден външен пътник	Заден среден пътник	Външен пътник на 3-ти ред седалка (ако влиза в оборудването)
< 10 кг (0 - 9 месеца)	X	Romer Baby Safe	Romer Baby Safe	X	Romer Baby Safe
< 13 кг (0-24 месеца)	X	X	X	X	X
от 9 до 18 кг (9-40 месеца)	Romer King Romer Peggy	Romer King Romer Peggy	Romer King Romer Peggy	Romer King Romer Peggy	Romer King Romer Peggy
от 15 до 36 кг (4-12 години)	Romer King Romer Star Rieser	Romer King Romer Star Rieser	Модели тип Хардтоп: Romer Vario Модели тип Комби: Romar vario Romar Star Riser	Romer Vario	Romer Vario



### ПРЕДУПРЕЖДЕНИЕ

В автомобили, оборудвани със система за странична въздушна възглавница, не допускайте бебе или малко дете да пътува на предната седалката до водача, тъй като въздушната възглавница може да причини сериозни наранявания при разтваряне в случай на катастрофа.

### БЕЛЕЖКА

Универсалните обезопасяващи детски столчета, одобрени с наредба No. 44.03 на ЕСЕ, са означени ясно със знака "Универсални".

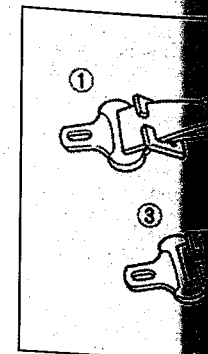
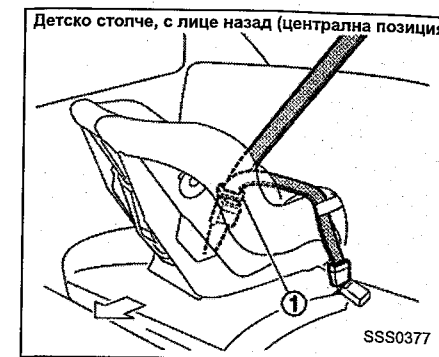

## МОНТАЖ НА СИСТЕМАТА НА ОБЕЗОПАСЯВАЩО ДЕТСКО СТОЛЧЕ

### Монтаж на задната седалка

Предпазни колани без режим на автоматично заключване:

Закрепете детското столче с долния колан, както е показано на фигурата. За да предотвратите разхлабване на този колан (а също така и на раменния), трябва да ги закрепите здраво на място с заключваща скоба ①.

**⚠ ПРЕДУПРЕЖДЕНИЕ**

Преди да използвате заключващата скоба, прочетете съпровождащите инструкции.

Ако задната централна седалка е оборудвана с три-точков тип предпазен колан, монтирайте обезопасяващото детско столче, както е показано на горната фигура, като използвате заключваща скоба ①.

Използвайте заключваща скоба или еквивалентна.

### БЕЛЕЖКА

Когато системата на детското столче не се използва, заключващата скоба трябва да бъде отключена.

зад (външна позиция)

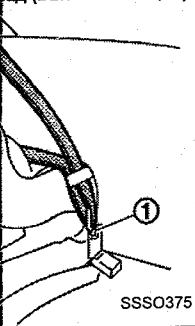

SSS0375

Детско столче, с лице напред (централна позиция)

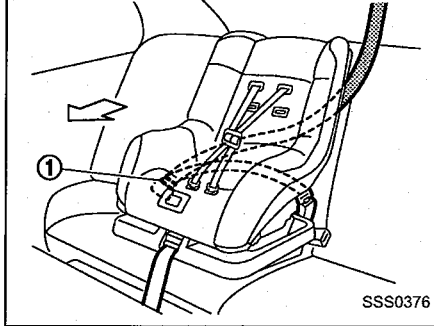

SSS0376

Ако задната централна седалка е оборудвана с три-точков тип предпазен колан, монтирайте обезопасяващото детско столче, както е показано на горната фигура, като използвате заключваща скоба ①.

Детско столче, с лице назад (централна позиция)

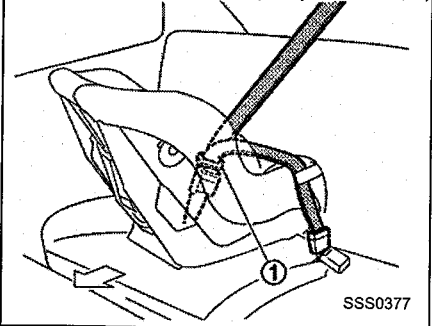

SSS0377

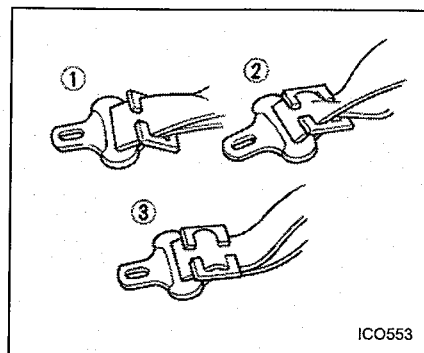

ICO553

Използвайте заключваща скоба на NISSAN или еквивалентна по размери и здравина.

#### БЕЛЕЖКА

Когато системата на обезопасяващото детско столче не се използва, поставете заключващата скоба в жабката, за да не я загубите.

Детско столче, с лице напред

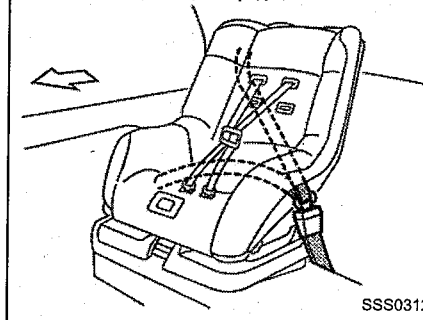

SSS0312

Предпазни колани с режим на автоматично заключване:

#### ПРЕДУПРЕЖДЕНИЕ

- Три-точковият тип предпазен колан във Вашия автомобил е оборудван с обтегач, имащ режим на автоматично заключване. Той трябва да се използва при монтаж на обезопасяващо детско столче.
- Неизползването на предпазният колан може да доведе до неправилно закрепване на обезопасяващото детско столче. Ако не е добре закрепено, то може да се преобърне и да причини нараняване на детето при внезапно спиране или сблъскване.

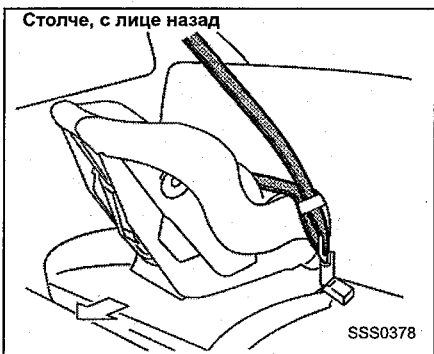

Когато монтирате обезопасяващото детско столче на задната външна седалка, следвайте следните стъпки:

1. Поставете обезопасяващото детско столче на седалката. То може да бъде поставено в посока с лице напред или с лице назад, в зависимост от големината на детето. Винаги следвайте инструкциите на производителя на столчето.
2. Прокарайте езика на предпазния колан през столчето и го поставете в катарамата, докато чуете щракване и почувствате затварянето на ключалката.

Относно движението на колана, винаги спазвайте инструкциите на производителя на столчето.

3. Издърпайте раменния колан, докато той изцяло се изтегли и се чуе щракване. В този момент обтегачът на кола-

на се намира в режим на автоматично заключване (режим на обезопасяващо-то детско столче). (Той ще се върне отново в режим на "аварийно заключване", когато колана е напълно прибран).

4. Оставете коланът да се прибере. Докато това става, ще се чува щракващ звук. Това показва, че обтегачът се намира в режим на автоматично заключване. За да оберете хлабината на колана, издърпайте го надолу.
5. Преди да поставите детето в неговото обезопасяващо столче, използвайте сила, за да го наклоните в различни страни и го издърпайте напред, за да се уверите, че то е закрепено на място.
6. Проверете дали обтегача е в режим на автоматично заключване, като се опитате да издърпате допълнителна дължина от обтегача. Ако това не може да стане, тогава коланът е в режим на автоматично заключване.
7. Преди всяка употреба, проверете, за да се уверите, че обезопасяващото детско столче е подходящо закрепено. Ако коланът не се заключи, повторете стъпките от 1 до 6.

Сега вече, след като обезопасяващото детско столче се свали, предпазния колан може да се върне обратно в обтегача, режима на автоматично заключване (режим на детското столче) се анулира; и седалката вече може да се използва като нормална и ще се заключи, само в случай на внезапно спиране или удар.



#### Централен долен колан:

Закрепете обезопасяващото детско столче с долния ремък, както е показано на фигурата. Със силно издърпване на регулировката на колана, отстранете хлабините, за да се получи здраво обгръщане.

След като поставите обезопасяващото детско столче, изпробвайте го преди да поставите дете в него. Наклонете го в страни и ако не е здраво закрепено, повторете описаната по-горе процедура.

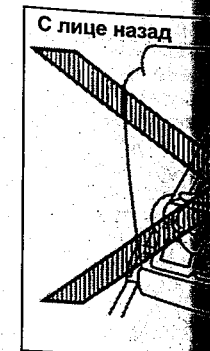

#### Монтаж на предпазния колан

С въздушна възглавница на пътник:



#### ПРЕДУПРЕЖДЕНИЕ

- Никога не монтирайте детското столче върху предпазната възглавница. Въздушните възглавници могат с голяма сила да действат по време на авария и може сериозно да ранят или да убие Вашето дете.
- Ако монтирате детското столче с лице напред на предпазната пътническа седалка на задната седалка, седалката на задната седалка трябва да е в нормално положение.

Обезопасяване - седалки

режим на автоматично  
на обезопасяващо-то  
ще се върне отново в  
о заключване", когато  
рибран).

да се прибере. Докато  
два щракващ звук. Това  
т се намира в режим  
плоч-ване. За да обере-  
олана, издърпайте го

детето в неговото обе-  
и, използвайте сила, за  
азлични страни и го из-  
а да се уверите, че то е

тегача е в режим на ав-  
ане, като се опитате да  
ителна дължина от оба-  
може да стане, тогава  
а автоматично заключ-

ба, проверете, за да се  
сяващото детско стол-  
репено. Ако коланът не  
ете стъпките от 1 до 6.

езопасяващото детско  
зния колан може да се  
на, режима на автома-  
им на детското столче)  
а вече може да се из-  
ще се заключи, само в  
ране или удар.

на обезопасяваща система

Столче, с лице назад

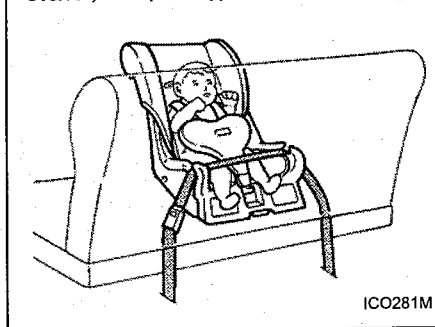

#### Централен долен колан:

Закрепете обезопасяващото детско столче с долния ремък, както е показано на фигурата. Със силно издърпване на регулировката на колана, отстранете хлабините, за да се получи здраво обгръщане.

След като поставите обезопасяващото детско столче, изпробвайте го преди да поставите дете в него. Наклонете го в страни и ако не е здраво закрепено, повторете описаната по-горе процедура.

С лице напред

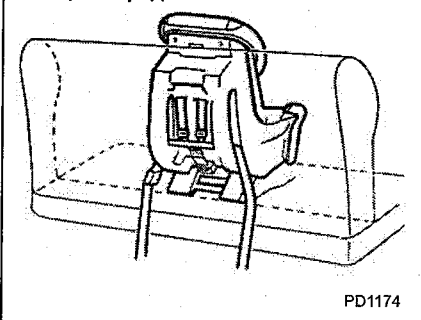

С лице назад

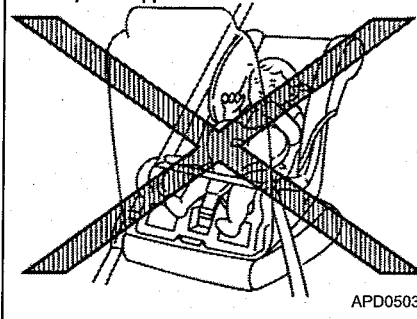

С лице напред

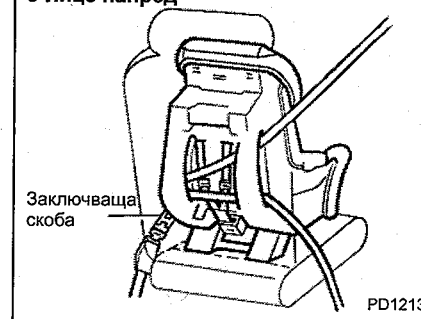

#### Монтаж на предната седалка

С въздушна възглавница за предния пътник:

#### ⚠ ПРЕДУПРЕЖДЕНИЕ

- Никога не монтирайте обезопасяващото детско столче с лице назад върху предната пътническа седалка. Въздушните възглавници се издуват с голяма сила и поради това столчето може да бъде ударено от тях по време на катастрофа, което може сериозно да нарани и дори да убие Вашето дете.
- Ако монтирате обезопасяващо детско столче с лице напред върху предната пътническа седалка, поставете седалката на възможното най-задно положение.

Преди да използвате заключващата скоба, прочетете инструкциите, които са закрепени върху нея.

Плъзнете седалката във възможно най-задно положение.

Закрепете обезопасяващото детско столче с долния/раменния колан, както е показано на фигурата. За да избегнете хлабини в долния колан, ще бъде необходимо да закрепите долния/раменния колан на място със заключващата скоба.

Обезопасяващото детско столче с горен ремък не трябва да се използва на предната пътническа седалка.